

# MOTORI KDI MARINE

40.8 – 74 Hp

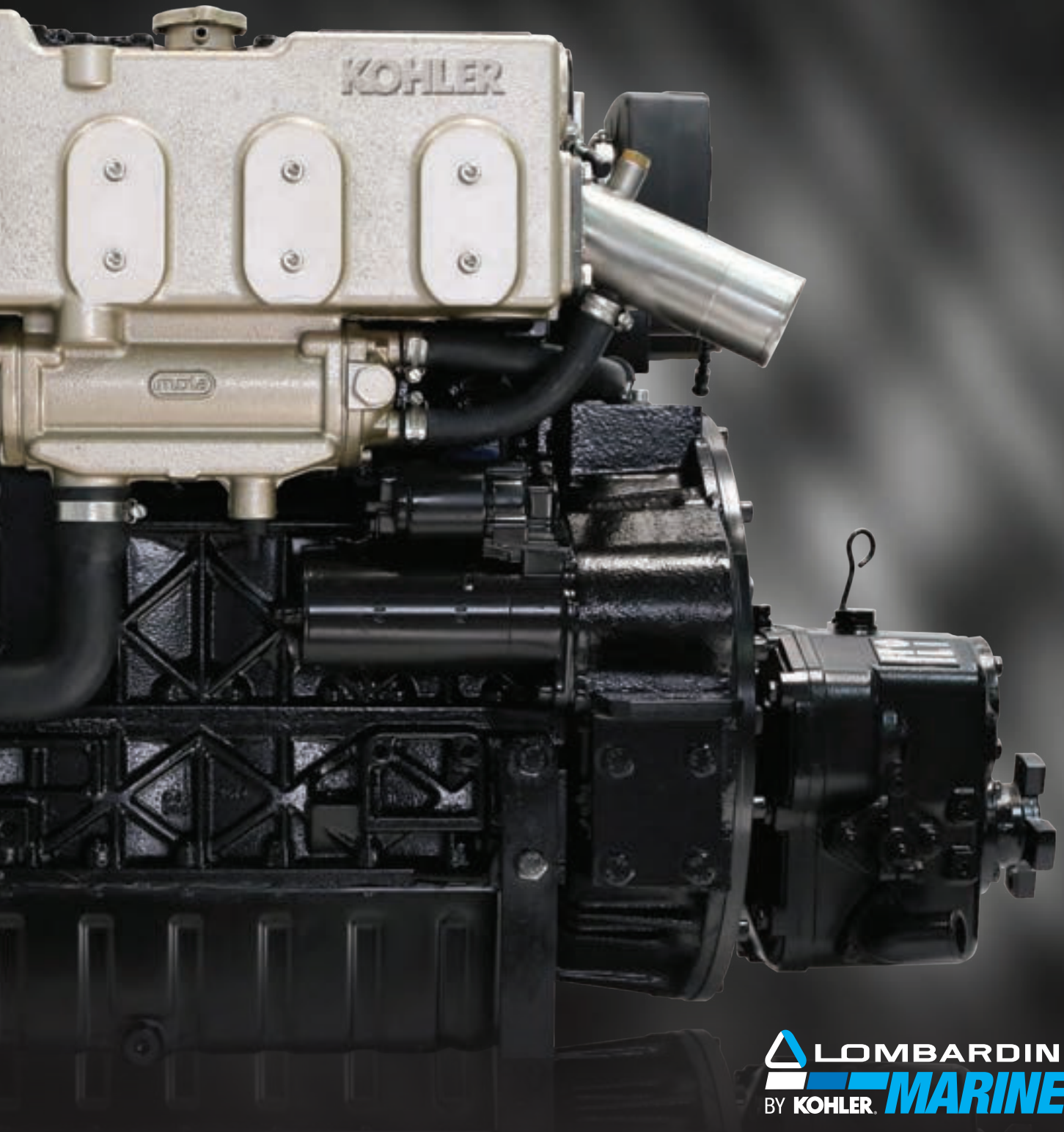

 LOMBARDINI  
BY KOHLER. **MARINE**

# KDI

## 1903TCR-MP



### DATI

Dimensioni (mm)

KDI 1903TCR con invertitore TMC260

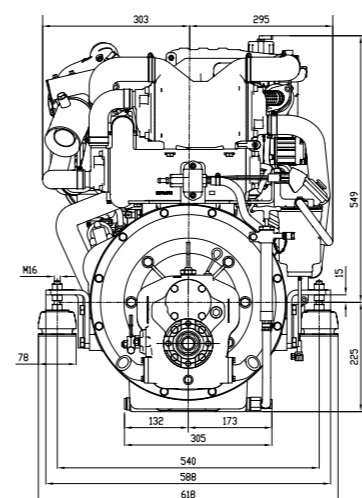
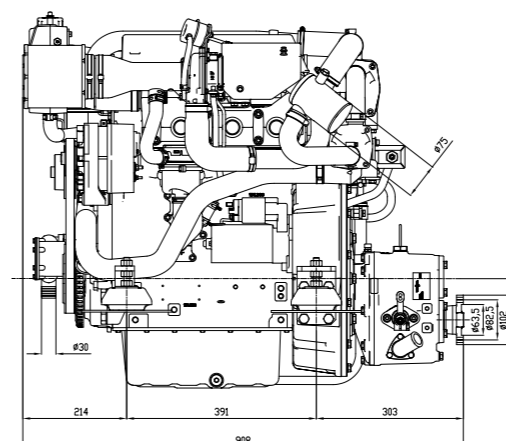

### CURVE DI PERFORMANCE

(riferimento ISO 14396)

KDI 1903TCR-MP

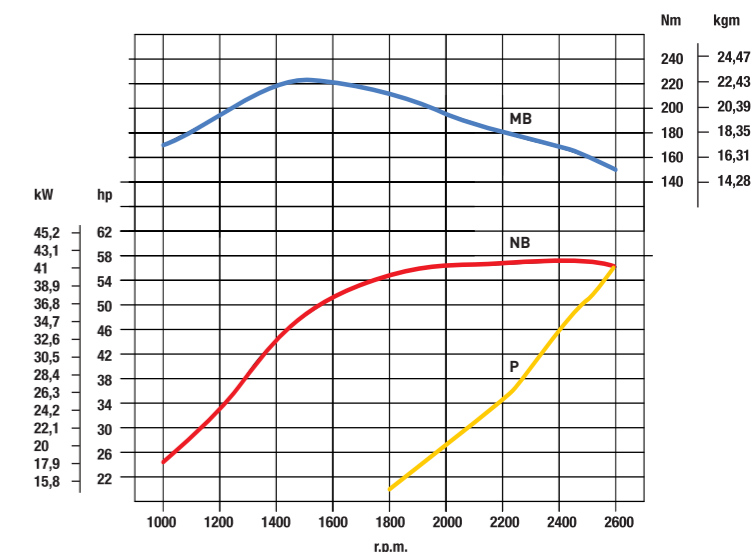

— MB – Curva della coppia (curva NB)  
 — NB – Curva della potenza – ISO 3046/1-IFN  
 — P – Curva di assorbimento dell'elica

La potenza indicata si riferisce al motore munito di invertitore riduttore, filtro aria, tubo di scarico raffreddato ad acqua e a rodaggio ultimato in ambiente a +25°C, umidità relativa a 30% e 1 bar. I livelli di potenza calano di 1% ogni 100 m di altitudine e di 2% ogni 5°C sopra i +25°C.

Modello	KDI 1903TCR-MP	
Specifiche motore	Motore 4 tempi con cilindri in linea	•
	Raffreddamento a liquido	•
	Distribuzione 4 valvole per cilindro	•
	Albero a camme nel basamento, gear train driven	•
	Asta - distribuzione bilanciata con punterie idrauliche	•
	Basamento in ghisa con sottobasamento	•
	Testa cilindri in ghisa	•
Caratteristiche tecniche	Sistema di ventilazione a basamento chiuso	•
	Cilindri	3
	Alesaggio (mm)	88
	Corsa (mm)	102
	Cilindrata (cm <sup>3</sup> )	1861
	Tipo d'iniezione	DI
	Tecnologia d'iniezione	Common Rail
Performance	Sistema di avviamento	Avviamento elettrico 12V
	Alternatore	12V-120A
	Conformità normativa emissioni	EU RCD STAGE2
Performance	Potenza massima (IFN - ISO 3046 e ISO 14396) (Hp@rpm)	56@2600
	Coppia massima (IFN - ISO 3046 e ISO 14396) (Nm@rpm)	225@1500
Caratteristiche fisiche	Peso a secco senza trasmissione (kg)	284
	Posizione dei punti service	1 accesso laterale
PTO ausiliari	Coppia massima (Nm)	100

### DOTAZIONE STANDARD

- Pannello digitale Deluxe
- Alternatore 12V – 100A
- Avviamento elettrico
- Pompa estrazione olio
- PTO a 100Nm
- Scarico con miscelatore a gomito
- Vaso di espansione
- Pompa acqua mare

### ACCESSORI OPZIONALI

- Set di supporti antivibranti
- Predisposizione kit boiler
- Sensore pressione olio

# KDI

## 2504TCR-MP



## DATI

Dimensioni (mm)

KDI 2504TCR con invertitore TMC260

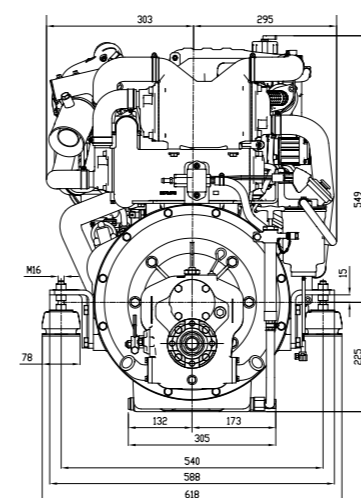
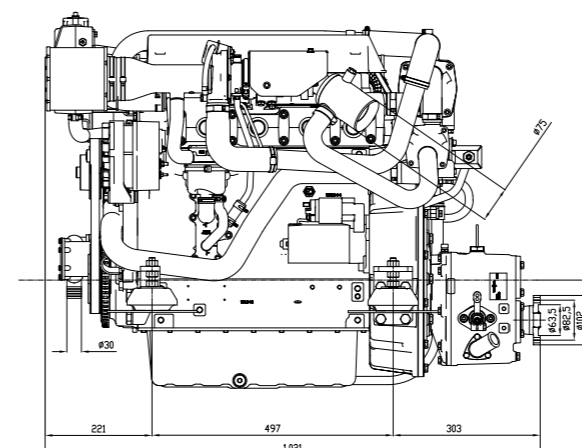

## CURVE DI PERFORMANCE

(riferimento ISO 14396)

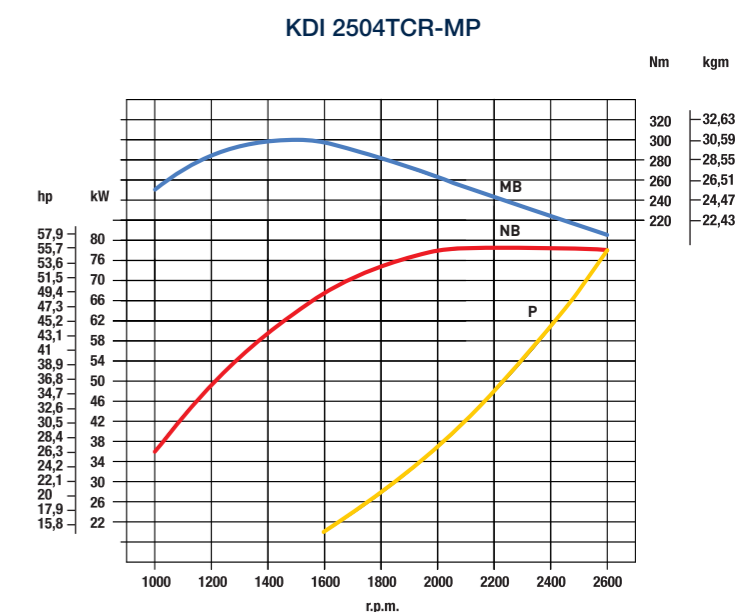

— MB – Curva della coppia (curva NB)  
 — NB – Curva della potenza – ISO 3046/1-IFN  
 — P – Curva di assorbimento dell'elica

La potenza indicata si riferisce al motore munito di invertitore riduttore, filtro aria, tubo di scarico raffreddato ad acqua e a rodaggio ultimato in ambiente a +25°C, umidità relativa a 30% e 1 bar. I livelli di potenza calano di 1% ogni 100 m di altitudine e di 2% ogni 5°C sopra i +25°C.

Modello	KDI2504TCR-MP	
Specifiche motore	Motore 4 tempi con cilindri in linea	•
	Raffreddamento a liquido	•
	Distribuzione 4 valvole per cilindro	•
	Albero a camme nel basamento, gear train driven	•
	Asta - distribuzione bilanciata con punterie idrauliche	•
	Basamento in ghisa con sottobasamento	•
	Testa cilindri in ghisa	•
Caratteristiche tecniche	Sistema di ventilazione a basamento chiuso	•
	Cilindri	4
	Alesaggio (mm)	88
	Corsa (mm)	102
	Cilindrata (cm <sup>3</sup> )	2482
	Tipo d'iniezione	DI
	Tecnologia d'iniezione	Common Rail
Performance	Sistema di avviamento	Avviamento elettrico 12V
	Alternatore	12V - 100A
	Conformità normativa emissioni	EU RCD STAGE2
Caratteristiche fisiche	Potenza massima (IFN - ISO 3046 e ISO 14396) (Hp@rpm)	74@2600
	Coppia massima (IFN - ISO 3046 e ISO 14396) (Nm@rpm)	300@1500
PTO ausiliari	Peso a secco senza trasmissione (kg)	323
	Posizione dei punti service	1 accesso laterale
	Coppia massima (Nm)	100

## DOTAZIONE STANDARD

Pannello digitale Deluxe  
 Alternatore 12V – 100A  
 Avviamento elettrico  
 Pompa estrazione olio  
 PTO a 100Nm  
 Scarico con miscelatore a gomito  
 Vaso di espansione  
 Pompa acqua mare

## ACCESSORI OPZIONALI

Set di supporti antivibranti  
 Predisposizione kit boiler  
 Sensore pressione olio

# KDI

## 1903M-MP

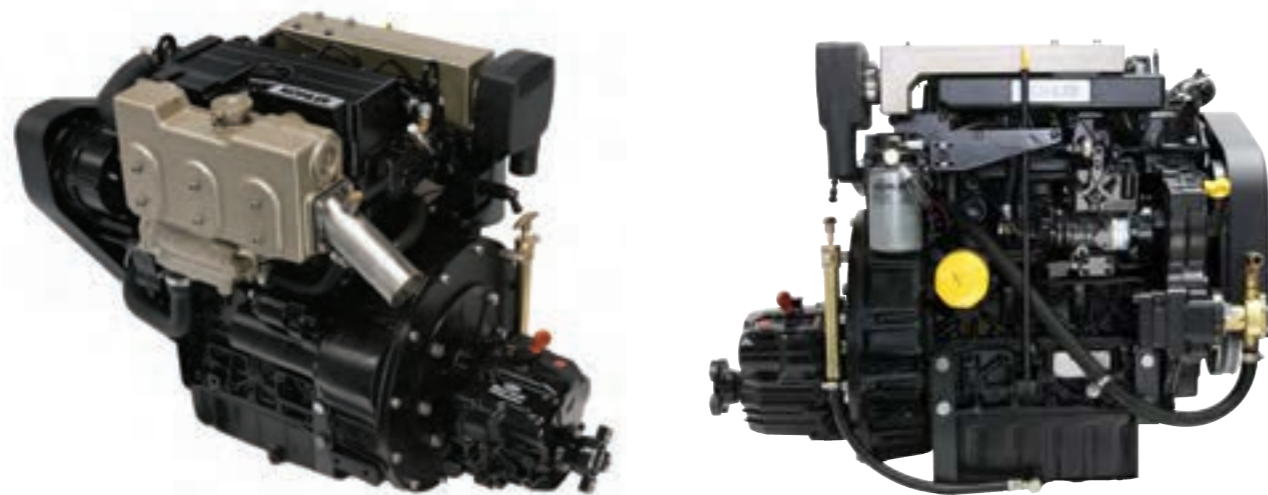

Modello	KDI 1903M-MP	
Specifiche motore	Motore 4 tempi con cilindri in linea	•
	Raffreddamento a liquido	•
	Distribuzione 4 valvole per cilindro	•
	Albero a camme nel basamento, gear train driven	•
	Asta - distribuzione bilanciere con punterie idrauliche	•
	Basamento in ghisa con sottobasamento	•
	Testa cilindri in ghisa	•
Caratteristiche tecniche	Sistema di ventilazione a basamento chiuso	•
	Cilindri	3
	Alesaggio (mm)	88
	Corsa (mm)	102
	Cilindrata (cm <sup>3</sup> )	1861
	Tipo d'iniezione	DI
	Tecnologia d'iniezione	Mech-Rotary pump
Performance	Sistema di avviamento	Avviamento elettrico 12V
	Alternatore	12V - 120A
	Conformità normativa emissioni	EU RCD STAGE2
Performance	Potenza massima (IFN - ISO 3046 e ISO 14396) (Hp@rpm)	40.8@2600
	Coppia massima (IFN - ISO 3046 e ISO 14396) (Nm@rpm)	133@1500
Caratteristiche fisiche	Peso a secco senza trasmissione (kg)	240
	Posizione dei punti service	1 accesso laterale
PTO ausiliari	Coppia massima (Nm)	100

## DATI

Dimensioni (mm)

KDI 1903M-MP con invertitore TMC260

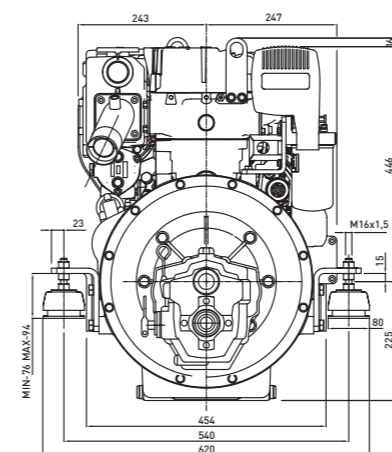
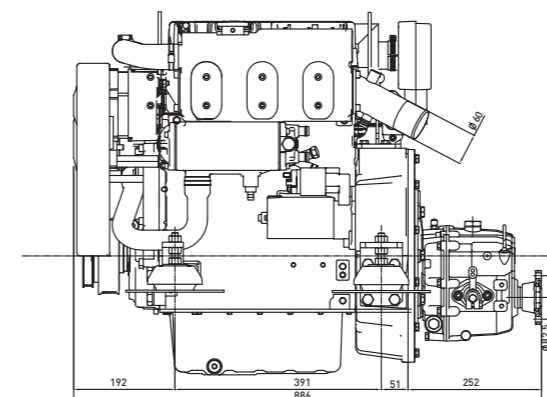

## CURVE DI PERFORMANCE

(riferimento ISO 14396)

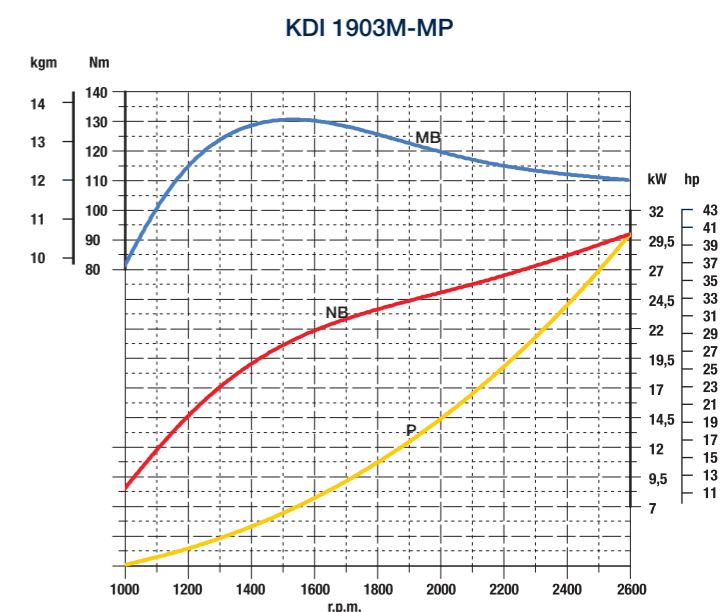

La potenza indicata si riferisce al motore munito di invertitore riduttore, filtro aria, tubo di scarico raffreddato ad acqua e a rodaggio ultimato in ambiente a +25°C, umidità relativa a 30% e 1 bar. I livelli di potenza calano di 1% ogni 100 m di altitudine e di 2% ogni 5°C sopra i +25°C.

## DOTAZIONE STANDARD

- Pannello digitale Deluxe
- Alternatore 12V – 120A
- Avviamento elettrico
- Pompa estrazione olio
- PTO a 100Nm
- Scarico con miscelatore a gomito
- Vaso di espansione
- Pompa acqua mare

## ACCESSORI OPZIONALI

- Set di supporti antivibranti
- Predisposizione kit boiler
- Sensore pressione olio
- Pannello strumenti analogici per temperatura acqua e pressione olio
- Cablaggio e pannello per seconda postazione

# KDI

## 2504M-MP



Modello	KDI 2504M-MP	
Specifiche motore	Motore 4 tempi con cilindri in linea	•
	Raffreddamento a liquido	•
	Distribuzione 4 valvole per cilindro	•
	Albero a camme nel basamento, gear train driven	•
	Asta - distribuzione bilanciere con punterie idrauliche	•
	Basamento in ghisa con sottobasamento	•
	Testa cilindri in ghisa	•
Caratteristiche tecniche	Sistema di ventilazione a basamento chiuso	•
	Cilindri	4
	Alesaggio (mm)	88
	Corsa (mm)	102
	Cilindrata (cm <sup>3</sup> )	2482
	Tipo d'iniezione	DI
	Tecnologia d'iniezione	Mech-Rotary pump
Performance	Sistema di avviamento	Avviamento elettrico 12V
	Alternatore	12V-120A
	Conformità normativa emissioni	EU RCD STAGE2
Performance	Potenza massima (IFN - ISO 3046 e ISO 14396) (Hp@rpm)	50@2600
	Coppia massima (IFN - ISO 3046 e ISO 14396) (Nm@rpm)	170@1500
Caratteristiche fisiche	Peso a secco senza trasmissione (kg)	285
	Posizione dei punti service	1 accesso laterale
PTO ausiliari	Coppia massima (Nm)	100

## DATI

Dimensioni (mm)

KDI 2504M-MP con invertitore TMC260

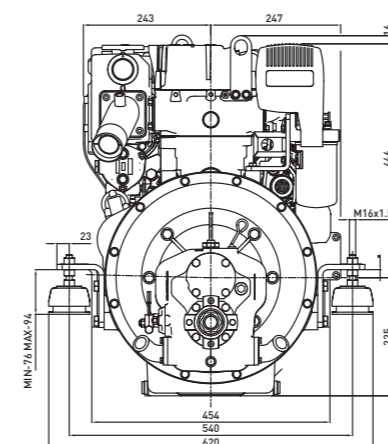
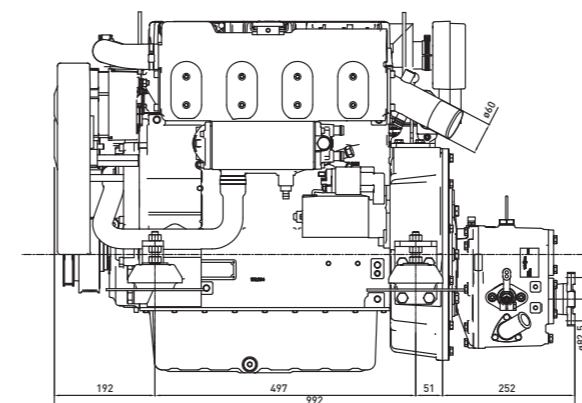

## CURVE DI PERFORMANCE

(riferimento ISO 14396)

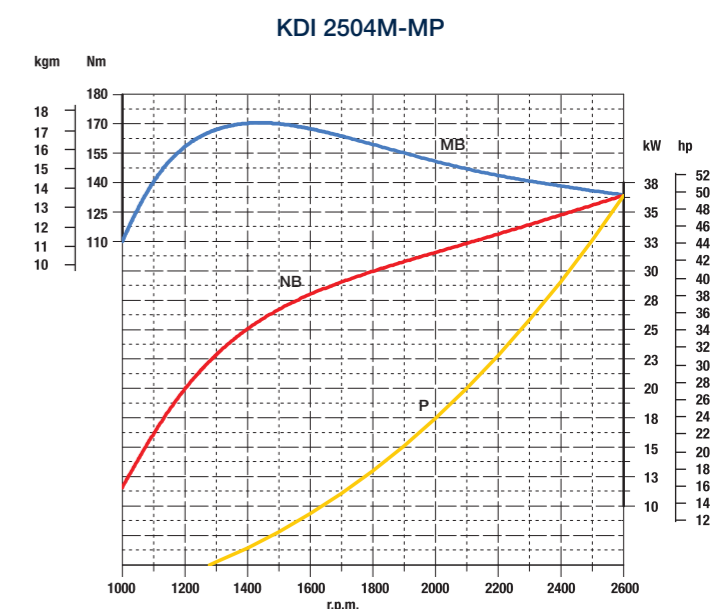

La potenza indicata si riferisce al motore munito di invertitore riduttore, filtro aria, tubo di scarico raffreddato ad acqua e a rodaggio ultimato in ambiente a +25°C, umidità relativa a 30% e 1 bar. I livelli di potenza calano di 1% ogni 100 m di altitudine e di 2% ogni 5°C sopra i +25°C.

## DOTAZIONE STANDARD

Pannello digitale Deluxe  
 Alternatore 12V – 120A  
 Avviamento elettrico  
 Pompa estrazione olio  
 PTO a 100Nm  
 Scarico con miscelatore a gomito  
 Vaso di espansione  
 Pompa acqua mare

## ACCESSORI OPZIONALI

Set di supporti antivibranti  
 Predisposizione kit boiler  
 Sensore pressione olio  
 Pannello strumenti analogici per temperatura acqua e pressione olio  
 Cablaggio e pannello per seconda postazione

# CARATTERISTICHE E OPTIONAL

Modello		KDI 1903TCR-MP	KDI 2504TCR-MP
Specifiche motore	Motore 4 tempi con cilindri in linea	•	•
	Raffreddamento a liquido	•	•
	Distribuzione 4 valvole per cilindro	•	•
	Distribuzione a ingranaggi	•	•
	Punterie idrauliche	•	•
	Basamento in ghisa con sottobasamento	•	•
	Testa cilindri in ghisa	•	•
	Sistema di ventilazione a basamento chiuso	•	•
Caratteristiche tecniche	Cilindri	3	4
	Alesaggio (mm)	88	88
	Corsa (mm)	102	102
	Cilindrata (cm <sup>3</sup> )	1861	2482
	Tipo d'iniezione	DI	DI
	Tecnologia d'iniezione	Common Rail	Common Rail
	Sistema di avviamento	Avviamento elettrico 12V	Avviamento elettrico 12V
	Alternatore	12V - 100A	12V - 100A
Performance	Conformità normativa emissioni	EU RCD STAGE2	EU RCD STAGE2
	Potenza massima (IFN - ISO 3046 e ISO 14396) (Hp@rpm)	56@2600	74@2600
	Coppia massima (IFN - ISO 3046 e ISO 14396) (Nm@rpm)	225@1500	300@1500
Caratteristiche fisiche	Peso a secco senza trasmissione (kg)	284	323
	Accessibilità per manutenzione	1 accesso laterale	1 accesso laterale
PTO ausiliari	Coppia massima (Nm)	100	100

Modello		KDI 1903M-MP	KDI 2504M-MP
Specifiche motore	Motore 4 tempi con cilindri in linea	•	•
	Raffreddamento a liquido	•	•
	Distribuzione 4 valvole per cilindro	•	•
	Distribuzione a ingranaggi	•	•
	Punterie idrauliche	•	•
	Basamento in ghisa con sottobasamento	•	•
	Testa cilindri in ghisa	•	•
	Sistema di ventilazione a basamento chiuso	•	•
Caratteristiche tecniche	Cilindri	3	4
	Alesaggio (mm)	88	88
	Corsa (mm)	102	102
	Cilindrata (cm <sup>3</sup> )	1861	2482
	Tipo d'iniezione	DI	DI
	Tecnologia d'iniezione	Mech-Rotary pump	Mech-Rotary pump
	Sistema di avviamento	Avviamento elettrico 12V	Avviamento elettrico 12V
	Alternatore	12V - 120A	12V - 120A
Performance	Conformità normativa emissioni	EU RCD STAGE2	EU RCD STAGE2
	Potenza massima (IFN - ISO 3046 e ISO 14396) (Hp@rpm)	40.8@2600	50@2600
	Coppia massima (IFN - ISO 3046 e ISO 14396) (Nm@rpm)	133@1500	170@1500
Caratteristiche fisiche	Peso a secco senza trasmissione (kg)	240	285
	Accessibilità per manutenzione	1 accesso laterale	1 accesso laterale
PTO ausiliari	Coppia massima (Nm)	100	100

## PANNELLO DELUXE



Non disponibile per KDI TCR

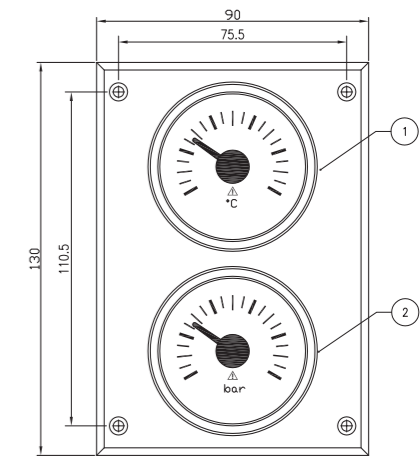
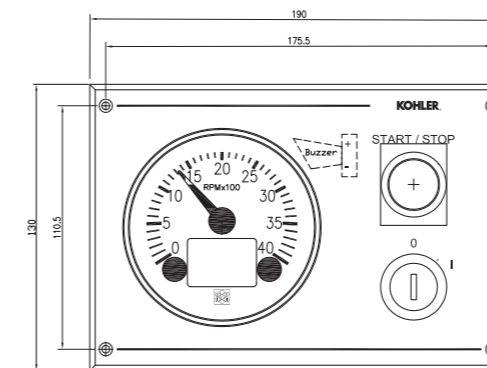

## ACCESSORI

Strumenti analogici per temperatura dell'acqua e pressione dell'olio.

## INDICATORI

Giri  
Voltmetro  
Contatore ore  
Temperatura raffreddamento acqua  
Pressione olio (su richiesta)

## SPIE

Temperatura acqua  
Bassa pressione olio  
Carica alternatore  
Intervali di manutenzione

## SUPPORTI ANTIVIBRANTI

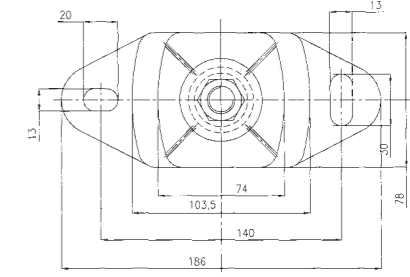
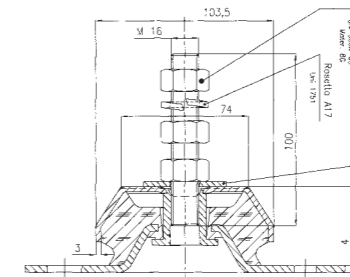



LOMBARDINI MARINE È UNA DIVISIONE DI  
LOMBARDINI SRL, PARTE DEL GRUPPO KOHLER.

**UFFICIO VENDITE**  
Via Cav. del Lavoro A. Lombardini, 2  
42124 Reggio Emilia, Italy  
T. +39 0522 3891  
ITRE-Marine@kohler.com

**[WWW.LOMBARDINIMARINE.COM](http://WWW.LOMBARDINIMARINE.COM)**

Printed in Italy

ED0053029680

Rev.03 07/21

KOHLER CO.